

Quick Start

Edition 10/2007 - Revision 01

SITRANS F M MAG 8000 & MAG 8000 CT

SITRANS F M

- (EN) Electromagnetic water meter types MAG 8000 and MAG 8000 CT
- (DE) Elektromagnetische Wasserzähler Typen MAG 8000 und MAG 8000 CT
- (FR) Compteur d'eau électromagnétique type MAG 8000 et MAG 8000 CT
- (ES) Contador de agua electromagnético tipo MAG 8000 y MAG 8000 CT

MAG 8000 MAG 8000 CT



- (EN) Items Supplied
- (FR) Pièces fournies
- (DE) Lieferumfang
- (ES) Ítems suministrados

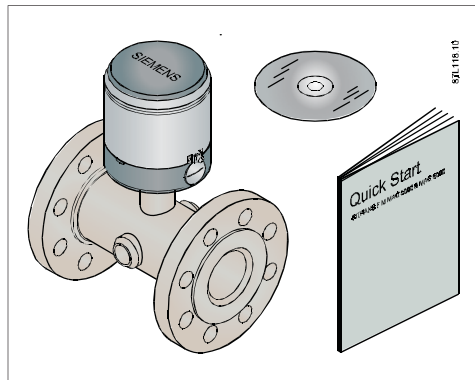

- (EN) For more information see operating manual on enclosed CD-ROM.
- (DE) Für weitere Informationen siehe die Bedienungsanleitung auf beigefügter CD-ROM.
- (FR) Pour plus de détail consulter le Manuel d'utilisation sur le CD-ROM fourni.
- (ES) Para más información ver el Manual de funcionamiento en el CD-ROM.

SFIDK.PQ.027.C1.83



SIEMENS

EN English

Before installing, please refer to the manual on the enclosed CD-ROM for detailed safety regulations, information and specifications which must be observed when installing. Changes can occur. The most recent documentation and approvals can be found on the Internet at www.siemens.com/flowdocumentation.

Warning

Correct, reliable operation of the product requires proper transport, storage, positioning and assembly as well as careful operation and maintenance. Only qualified personnel should install or operate this instrument.

DE Deutsch

Vor dem Einbau, lesen Sie die Betriebsanleitung auf der beigefügten CD-ROM. Sie enthält die beim Einbau zu beachtenden Sicherheitsvorschriften, Hinweise und technische Daten. Änderungen vorbehalten. Aktuelle Dokumentationen und Zulassungen finden Sie im Internet unter www.siemens.com/flowdocumentation.

Warning

Der einwandfreie und sichere Betrieb des Produktes setzt sachgemäßen Transport, sachgemäße Lagerung, Aufstellung und Montage sowie sorgfältige Bedienung und Instandhaltung voraus. Inbetriebsetzung und Betrieb dieses Gerätes/Systems dürfen nur von qualifiziertem Personal vorgenommen werden.

FR Français

Avant l'installation, y compris en zone dangereuse, veuillez consulter les consignes de sécurité, les informations et les spécifications dans le manuel d'utilisation correspondant, disponible sur le CD fourni. Sous réserve de modifications. Vous trouverez l'ensemble des documents et agréments actualisés sur l'Internet sous l'adresse www.siemens.com/flowdocumentation

Avertissement

Le fonctionnement fiable et sécuritaire du produit implique le respect des consignes de transport, de stockage, de montage et de mise en service ainsi qu'une utilisation et maintenance soigneuses. Seul le personnel qualifié doit installer ou utiliser l'instrument.

ES Español

Antes de la instalación, refiérase al manual en el CD ROM adjunto para consultar reglamentaciones de seguridad, información y especificaciones detalladas que deben ser observadas al realizar la instalación.

Puede haber cambios. La documentación y las aprobaciones más recientes pueden ser halladas en Internet en www.siemens.com/flowdocumentation.

Advertencia

El funcionamiento correcto y fiable del producto requiere un transporte, almacenamiento, colocación y montaje adecuados así como una utilización y mantenimiento cuidadosos. Este instrumento sólo debe ser instalado y utilizado por personal calificado.

**EN Custody transfer meter!
Avoid breaking seals (A)!**

**DE Garantie erlischt wenn
Siegel (A) beschädigt!**

**FR Préserver les points
d'étanchéité (A) sous
peine d'annulation de la
garantie!**

**ES ¡Medidor aprobado para
transferencia de custodia:
mantener intactos los
sellos (A)!**

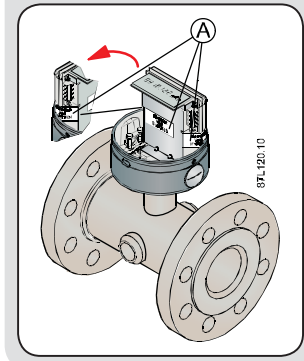
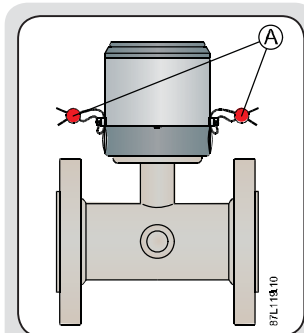

- EN Flow direction
- DE Fließrichtung
- FR Sens de déplacement du flux
- ES Dirección de flujo

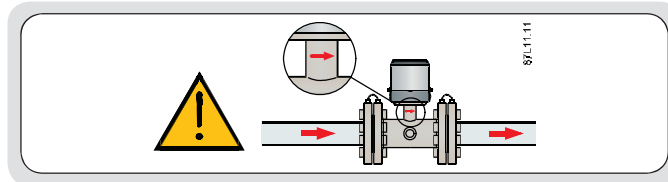

- EN Inlet and outlet conditions
- DE Einlass- und Auslassbedingungen
- FR Conditions d'entrée et de sortie
- ES Condiciones de entrada y salida

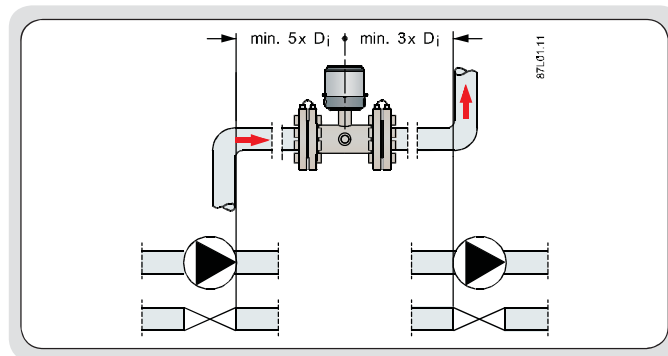

- EN Horizontal and vertical pipes
- DE Horizontale und vertikale Rohre
- FR Conduites horizontales et verticales
- ES Conductos horizontales y verticales

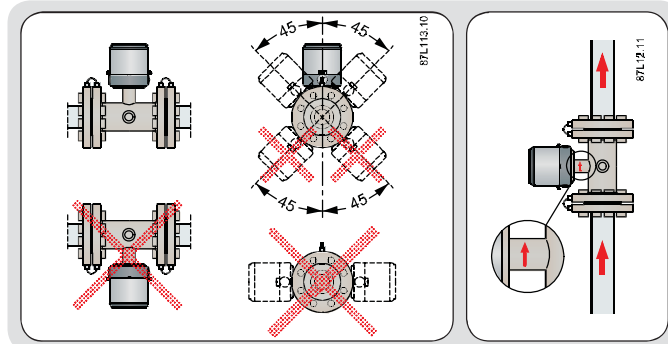

- EN For more information see operating manual on enclosed CD-ROM.
- DE Für weitere Informationen siehe die Bedienungsanleitung auf beigefügter CD-ROM.
- FR Pour plus de détail consulter le Manuel d'utilisation sur le CD-ROM fourni.
- ES Para más información ver el Manual de funcionamiento en el CD-ROM.

- EN Positioning of sensor
- DE Positionierung des Messaufnehmers
- FR Positionnement du capteur
- ES Posición del sensor

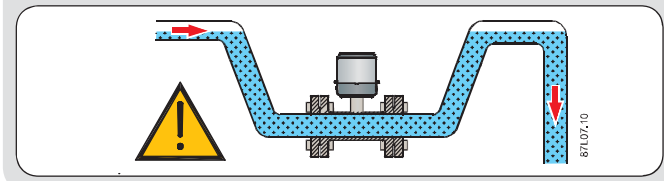
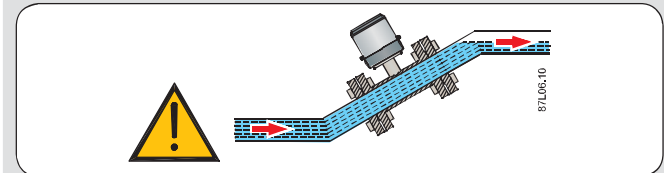
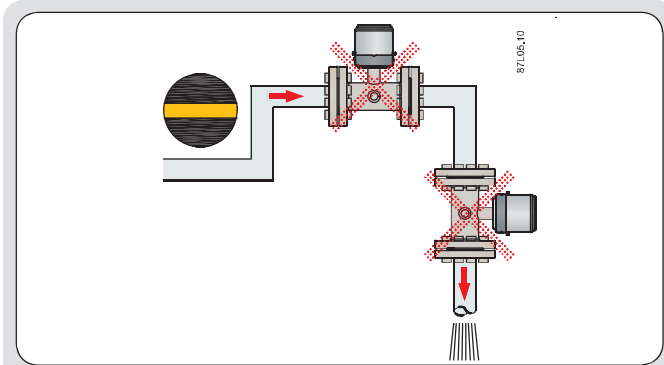

- EN Installation of the gaskets
- DE Installation der Dichtungen
- FR Installation de joints d'étanchéité
- ES Instalación de juntas de estanqueidad

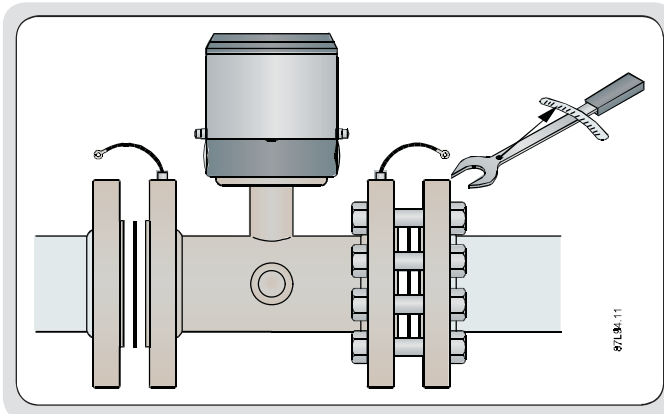

- EN For more information see operating manual on enclosed CD-ROM.
- DE Für weitere Informationen siehe die Bedienungsanleitung auf beigefügter CD-ROM.
- FR Pour plus de détail consulter le Manuel d'utilisation sur le CD-ROM fourni.
- ES Para más información ver el Manual de funcionamiento en el CD-ROM.

EN Maximum allowable torques

DE Maximal zulässige Dreh-momente

FR Couples maximum autorisés

ES Pares máximos

Ø		PN 10		PN 16		PN 40		Class 150	
mm	inch	Nm	f/lbs	Nm	f/lbs	Nm	f/lbs	Nm	f/lbs
25	1"	N/A	N/A	N/A	N/A	10	7	7	5
40	1½"	N/A	N/A	N/A	N/A	16	12	9	7
50	2"	N/A	N/A	25	18	N/A	N/A	25	18
65	2½"	N/A	N/A	25	18	N/A	N/A	25	18
80	3"	N/A	N/A	25	18	N/A	N/A	34	25
100	4"	N/A	N/A	25	18	N/A	N/A	26	19
125	5"	N/A	N/A	29	21	N/A	N/A	42	31
150	6"	N/A	N/A	50	37	N/A	N/A	57	42
200	8"	50	37	50	37	N/A	N/A	88	65
250	10"	50	37	82	61	N/A	N/A	99	73
300	12"	57	42	111	82	N/A	N/A	132	97
350	14"	60	44	120	89	N/A	N/A	225	166
400	16"	88	65	170	125	N/A	N/A	210	155
450	18"	92	68	170	125	N/A	N/A	220	162
500	20"	103	76	230	170	N/A	N/A	200	148
600	24"	161	119	350	258	N/A	N/A	280	207

EN Remote installation

DE Getrennte Montage

FR Montage séparé

ES Instalación remota

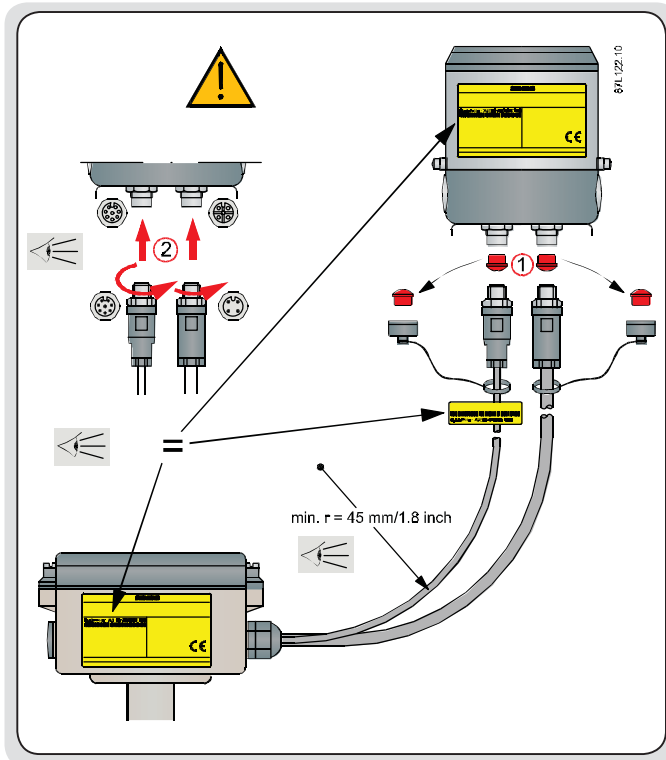

- EN Bonding and grounding plastic pipelines
- DE Verbindung und Erdung Kunststoffrohrleitungen
- FR Connexion et mise à la terre Canalisations en matière plastique
- ES Unión y puesta a tierra Tuberías de plástico

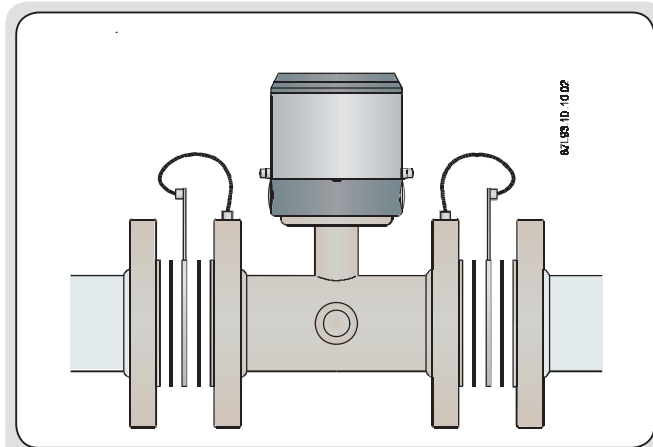

- EN Bonding and grounding Combination of metal and plastic pipelines
- DE Verbindung und Erdung Verbindung von Kunststoff- und Metallrohren
- FR Connexion et mise à la terre Connexion en matière plastique et en métal
- ES Unión y puesta a tierra Tuberías que combinan metal y plástico

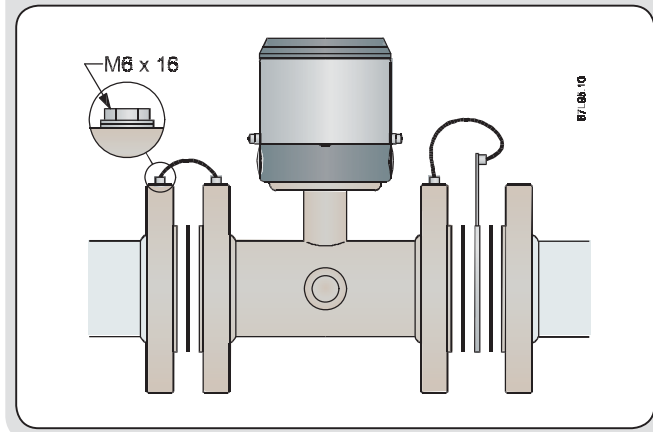

- EN Cathodic protected piping
- DE Kathodisch geschützte Rohrleitung
- FR Canalisation avec protection cathodique
- ES Tuberías con protección catódica

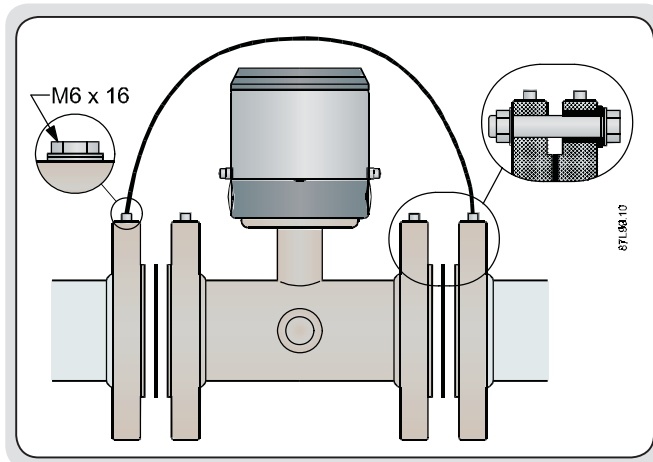

- EN Suggestions for direct burial of remote sensor
- DE Empfehlungen für die direkte Erdverlegung entfernter Messaufnehmer
- FR Suggestions pour l'enfouissement direct du capteur à distance
- ES Sugerencias para enterrar directamente el sensor remoto

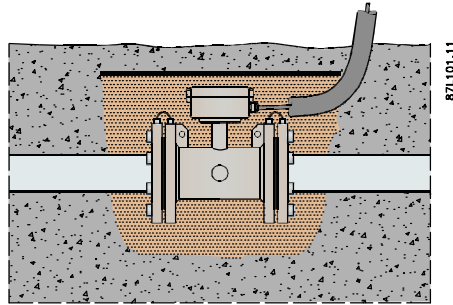

- EN Secure IP 68 rating, for fitted cables
- DE Sicherstellung der IP68-Schutzart bei der Kabelinstallation
- FR Protection IP68 garantie pour câbles installés en usine
- ES Protección IP68 garantizada para cables instalados en fábrica

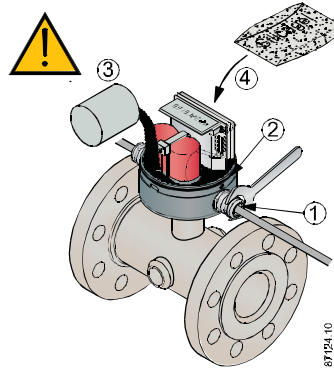

- EN ⚠ The mains or line powered PUR cable (no shield) has to be mounted under the cable clamps. All cable glands have to be sufficiently tightened to ensure the IP-rating.
- DE ⚠ Das ungeschirmte PUR-Kabel für die Stromversorgung (Netz oder extern) muss unter den Kabelschellen montiert werden. Alle Kabelverschraubungen müssen ausreichend angezogen werden, um die IP Schutzart zu gewährleisten.
- FR ⚠ Installer le câble PUR de l'alimentation (pas de blindage) sous les colliers de câbles. Assurer un serrage des presse-étoupes suffisant pour garantir l'indice de protection IP.
- ES ⚠ Asegúrese de que el cable de la alimentación o el cable PUR (sin blindaje) queden montados debajo de los sujetadores de los cables. Asegure pares de torsión correctos (prensaestopas) para garantizar la protección IP.

- EN 📄 For more information see operating manual on enclosed CD-ROM.
- DE 📄 Für weitere Informationen siehe die Bedienungsanleitung auf beigefügter CD-ROM.
- FR 📄 Pour plus de détail consulter le Manuel d'utilisation sur le CD-ROM fourni.
- ES 📄 Para más información ver el Manual de funcionamiento en el CD-ROM.

Connection diagram for battery

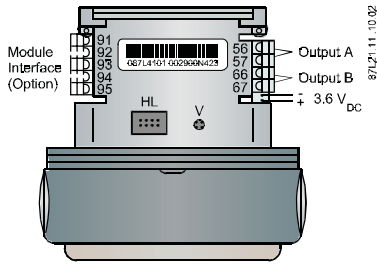

Connection diagram for 115/230 V AC (mains voltage) and 12-24 V AC/DC (low voltage) power supply

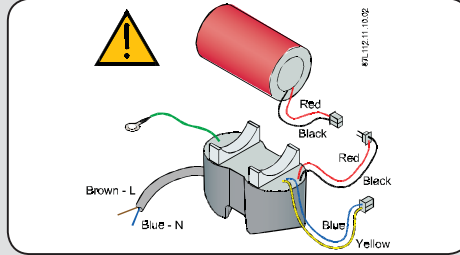

Pulse output connection diagram

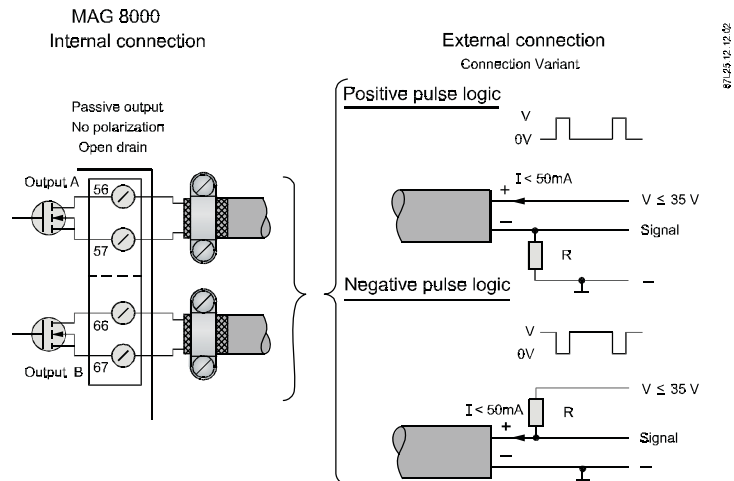

Cable installation

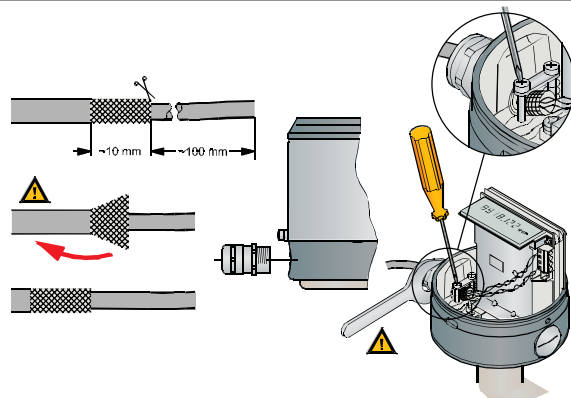

Anschlussdiagramm für Batterie

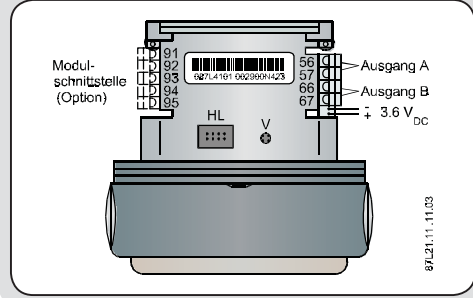

Anschlussdiagramm für 115/230 V AC (Netzspannung) und 12-24 V AC/DC (Niederspannung) Stromversorgung

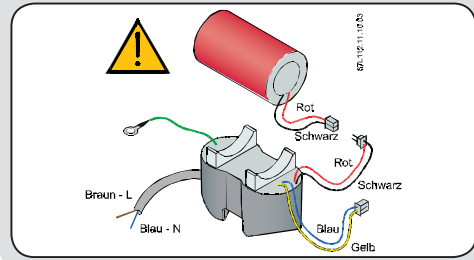

Anschlussdiagramm für Impulsausgang

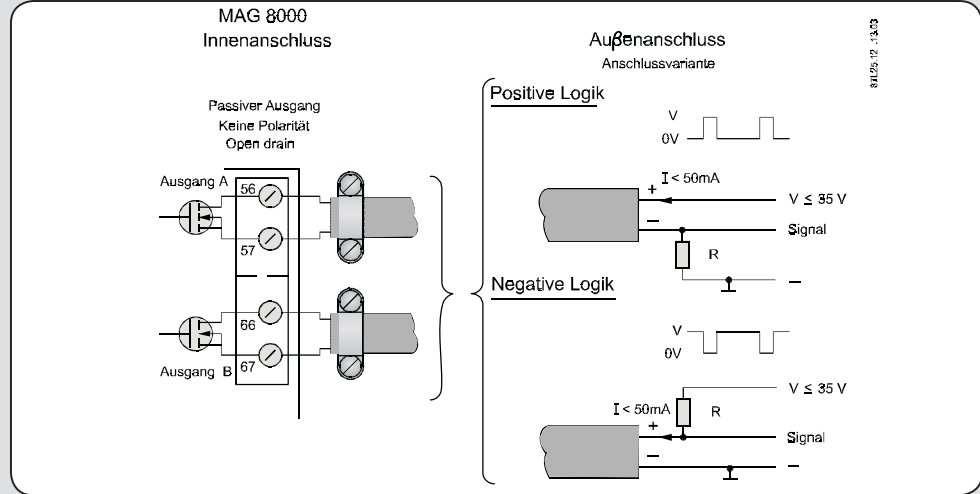

Anschluss des Kabels



Schéma de raccordement pour la batterie.



Schéma de raccordement pour l'alimentation 115/230 Vca (tension du secteur) ou 12-24 V ca/cc (basse tension)

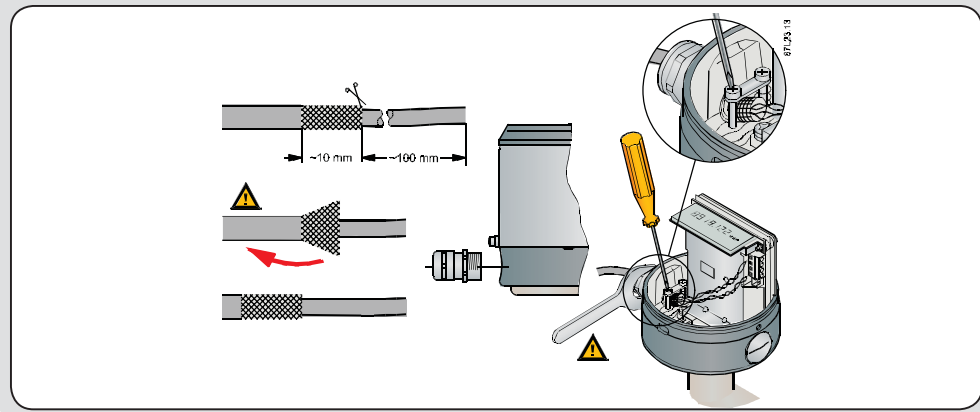

Schéma de raccordement pour la sortie d'impulsions

MAG 8000
Connexion interneConnexion externe
Variante de connexion

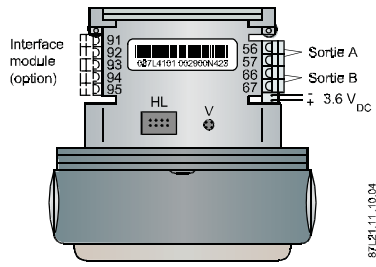
Logique positive

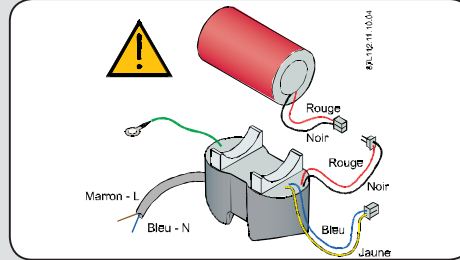
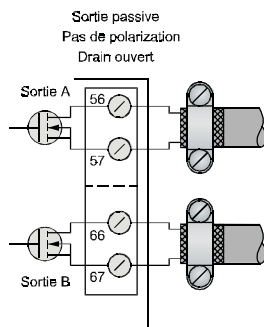
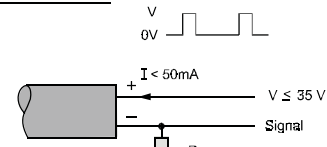

Logique négative

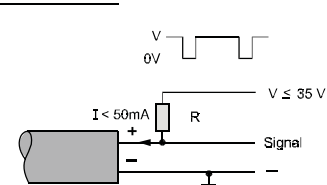

Installation du câble

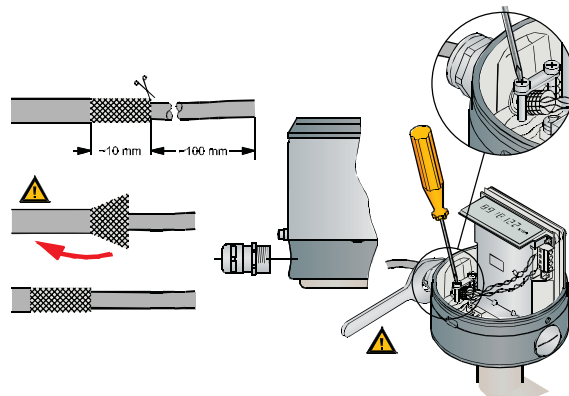

Esquema de conexiones de la pila

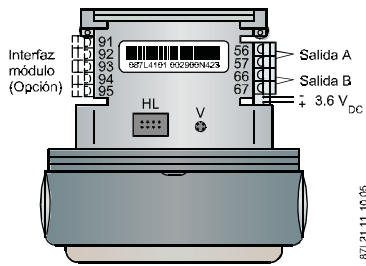

87L21.11.10.05

Esquema de conexiones de la alimentación 115/230 VCA (red) o 12-24 Vcc (baja tensión)

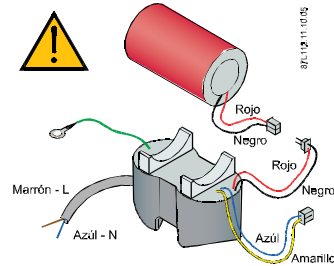

87L12.11.10.05

Esquema de conexiones de la salida de impulsos

MAG 8000
conexión externa

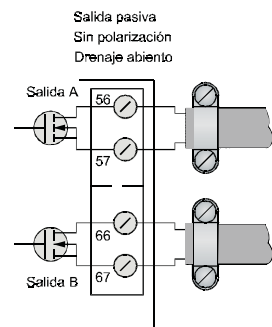

Conexión externa
Variante de conexión

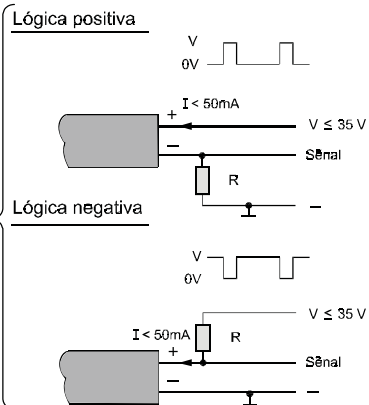

87L25.12.10.05

Instalación del cable

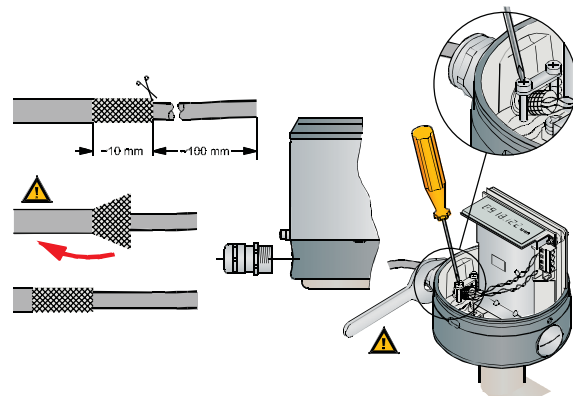

87L25.13

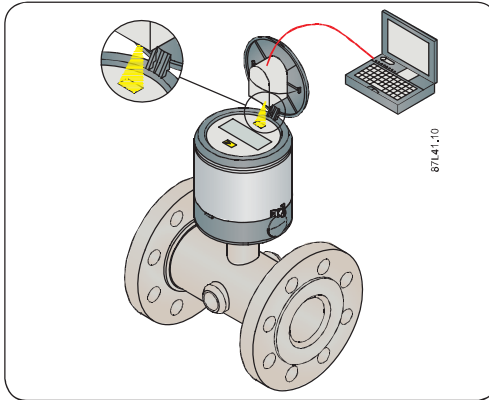

EN For detailed settings refer to the Operating Manual on the enclosed CD-ROM.

DE Detaillierte Angaben zu den Einstellungen finden Sie in der Betriebsanleitung auf der beigefügten CD-ROM.



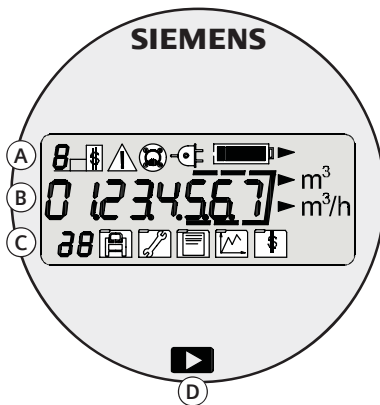

FR Pour plus de détails sur les réglages se reporter au Manuel d'utilisation sur le CD-Rom fourni.









ES Para más detalles sobre los ajustes ver el Manual de funcionamiento en el CD-ROM.



	EN	DE	FR	ES
A	Status	Status	Etat	Estado
B	Measured value	Messwert	Valeur mesurée	Valor medido
C	Index number, menu symbols	Indexnummer, Menüsymbole	Numéro d'index, symboles menu	
D	Menu button	Menütaste	Touche Menu	Botón menú

A	EN	DE	FR	ES
	Status	Status	Etat	Estado
	Current tariff account or reset indication	Aktueller Tarif oder Resetanzeige	Indication du tarif actuel ou de la réinitialisation	Indicación de tarifa actual o reiniciación
	Alarm active	Alarm aktiv	Alarme activée	Activación alarma
	Empty pipe mode active	Leerrohrmodus aktiv	Mode tuyau vide activé	Activación modo tubería vacía
	Mains power supply	Stromnetzanschluss	Branchement au secteur	Suministro eléctrico principal
	Battery power supply and energy status	Batterieversorgung und -ladezustand	Etat alimentation et énergie batterie	Estado alimentación y energía batería

C	(EN)	(DE)	(FR)	(ES)
	Index number, menu symbols	Indexnummer, Menüsymbole	Numéro d'index, symboles du menu	Número de índice, símbolos del menú
38 A	Index for current menu or indication of acceptable value	Index für aktuelles Menü oder für akzeptierbaren Wert	Index menu actuel ou indication d'une valeur acceptable	Índice para el menú actual o indicación del valor aceptable
-	Default operator menu	Standard-Bedienermenü	Menu de l'opérateur affecter	Menú del operador por defecto
	Meter information menu	Zählerinformationsmenü	Menu Information du compteur	Menú de Información del contador
	Service menu	Servicemenü	Menu maintenance	Menú de servicio técnico
	Data logger menu	Datenprotokoll-Menü	Menu enregistreur de données	Menú del registrador de datos
	Statistic menu	Statistikmenü	Menu statistiques	Menú de estadísticas
	Tariff menu	Tarifmenü	Menu revenus/tarif	Menú de ingresos/Tarifa

D	(EN)	(DE)	(FR)	(ES)
	Press 	Drücken Sie 	Appuyer sur 	Pulsar 
< 2 sec.	Next index or menu	Nächster Index oder nächstes Menü	Index ou menu suivants	Índice o menú siguiente
> 2 ... < 5 sec.	Escape menu (menu symbol flashes)	Menü verlassen (Menüsymbol blinkt)	Menu Abandon (le symbole du menu clignote)	Menú ESC (símbolo menú parpadea)
> 5 sec.	Reset information or accept the function (index symbol flashes)	Information rücksetzen oder Funktion akzeptieren oder (Index-Symbol blinkt)	Valider ou effacer la donnée ou la fonction (le symbole d'index clignote)	Reinicializar datos o aceptar función (símbolo menú parpadea)
	Reset possible	Rücksetzen möglich	Réinitialisation possible	Reiniciación posible
	Reset accepted	Rücksetzen akzeptiert	Réinitialisation validée	Reiniciación aceptada
	Value/information can be accepted	Wert/Information ist akzeptierbar	Valeur/donnée acceptable	Valor/dato aceptable
	Change accepted	Änderung akzeptiert	Modification validée	Modificación aceptada

(EN)  For more information see operating manual on enclosed CD-ROM.

(DE)  Für weitere Informationen siehe die Bedienungsanleitung auf beigefügter CD-ROM.

(FR)  Pour plus de détail consulter le Manuel d'utilisation sur le CD-ROM fourni.

(ES)  Para más información ver el Manual de funcionamiento en el CD-ROM.

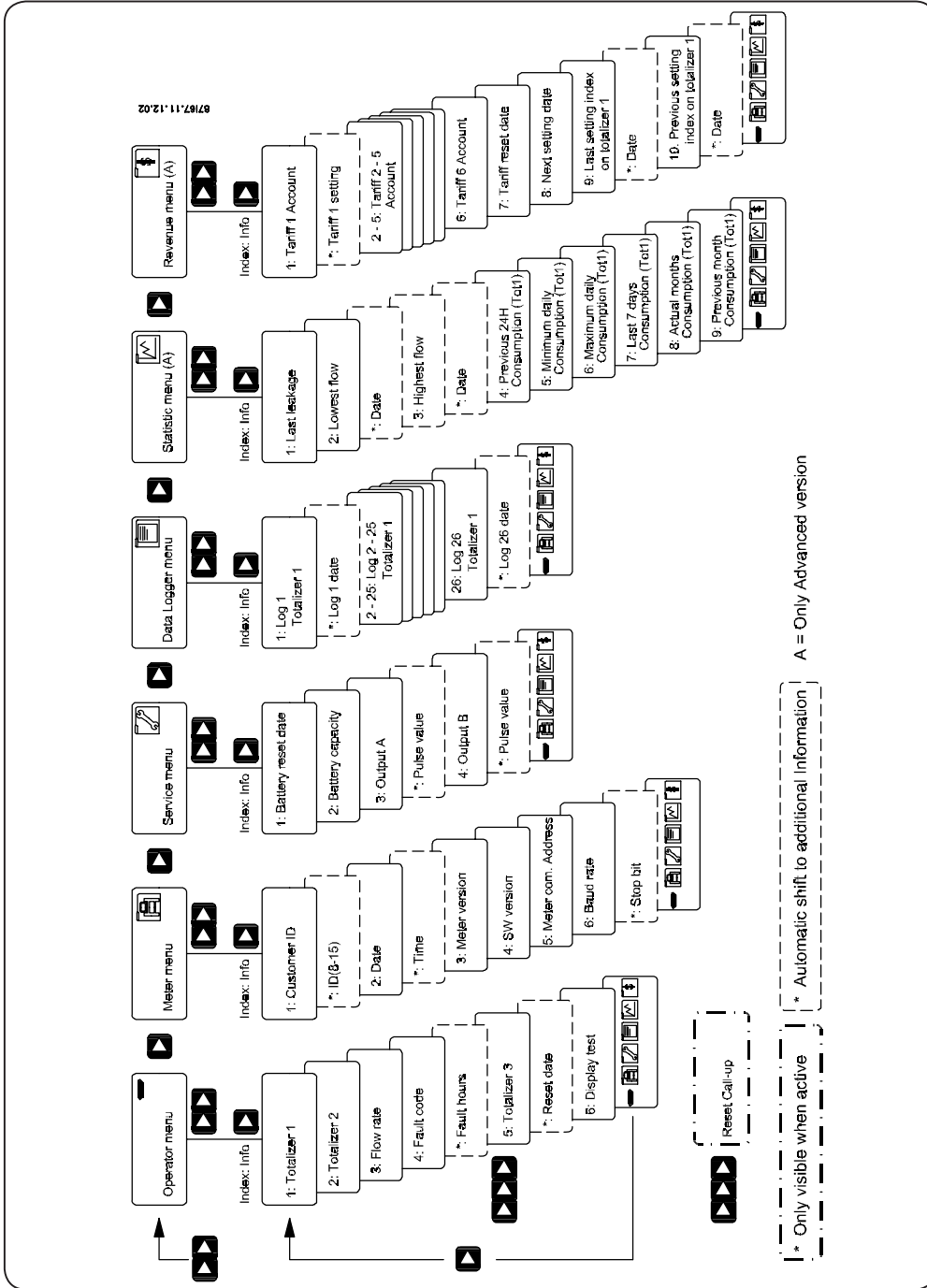

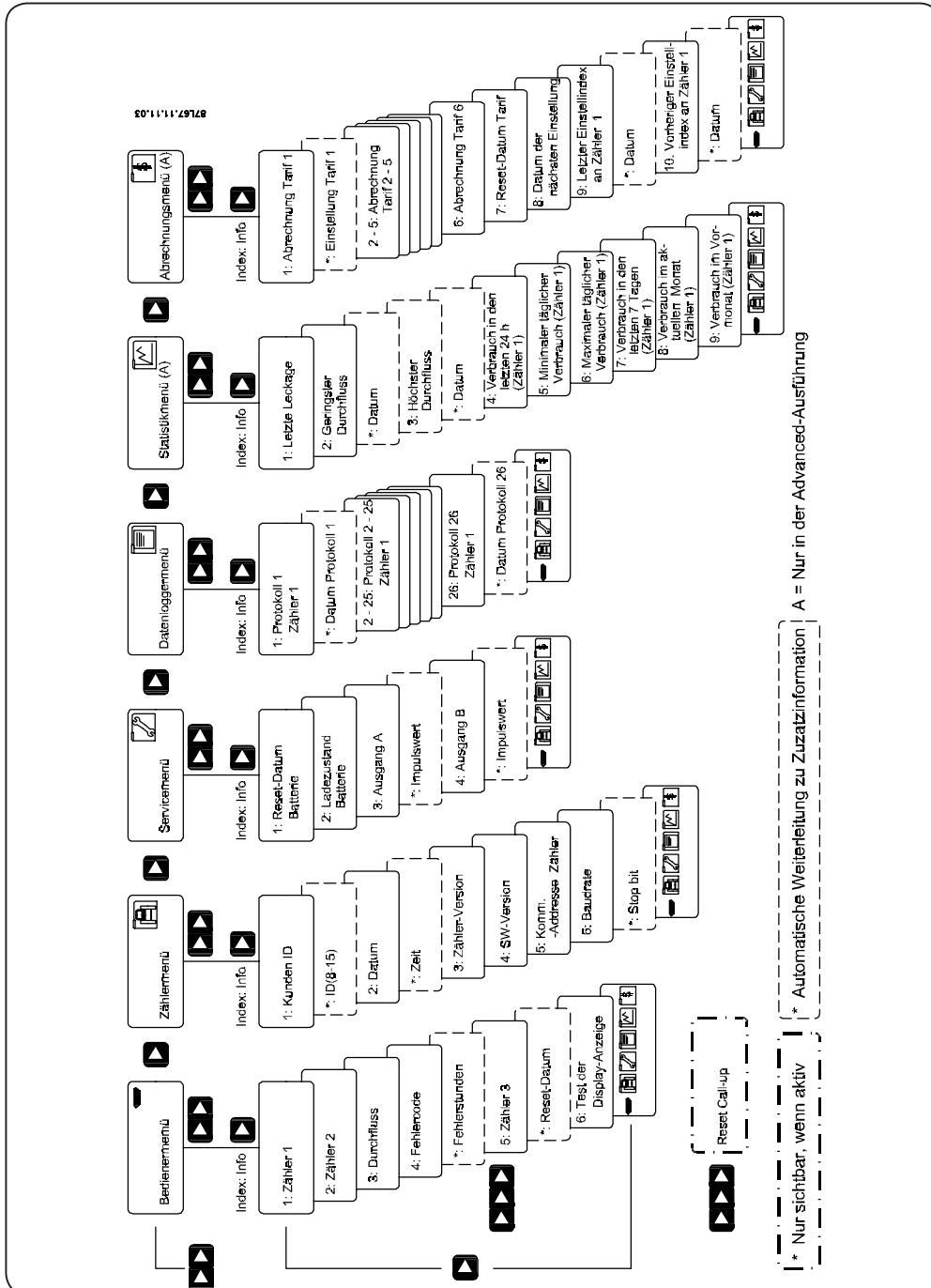

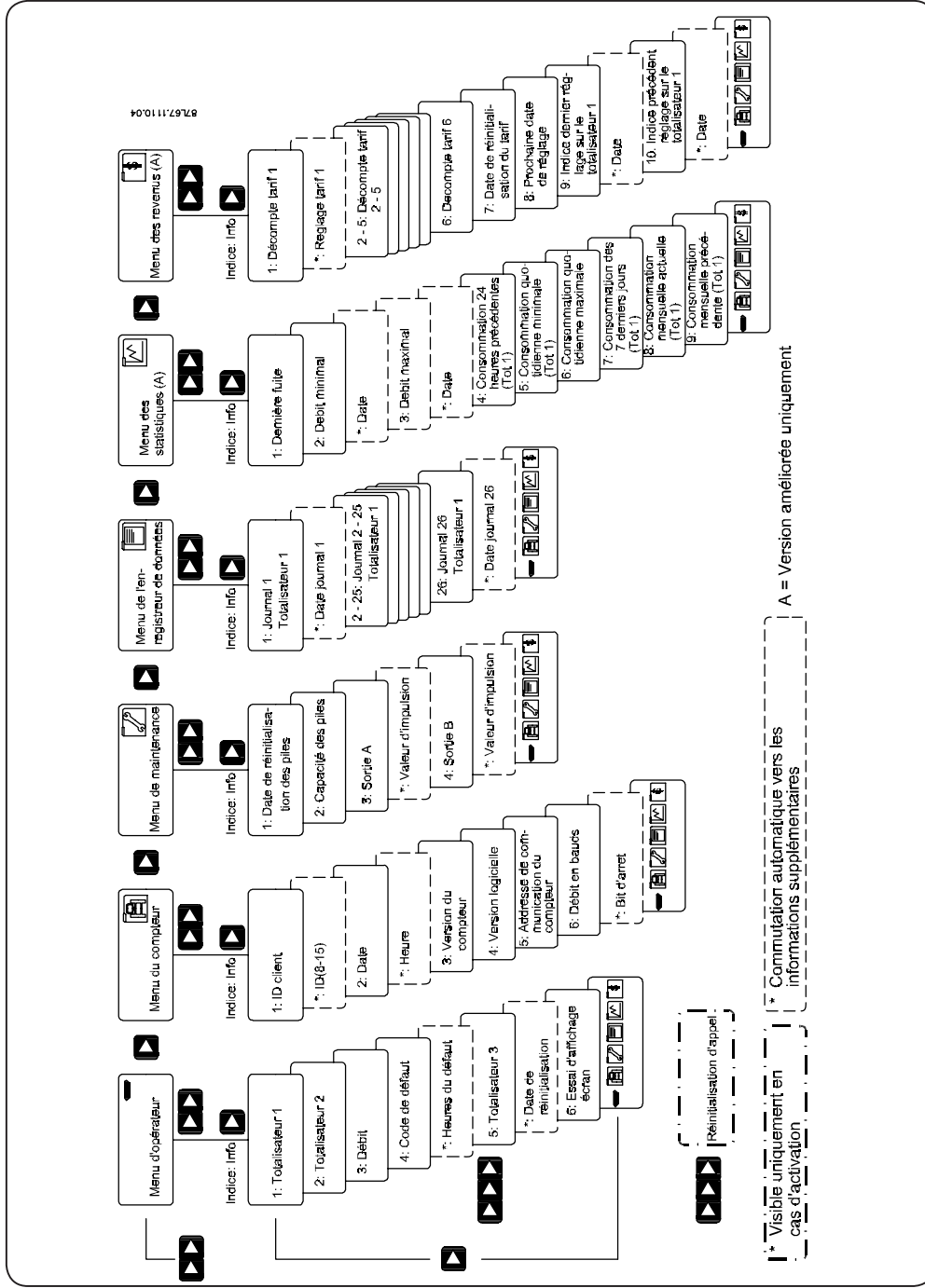

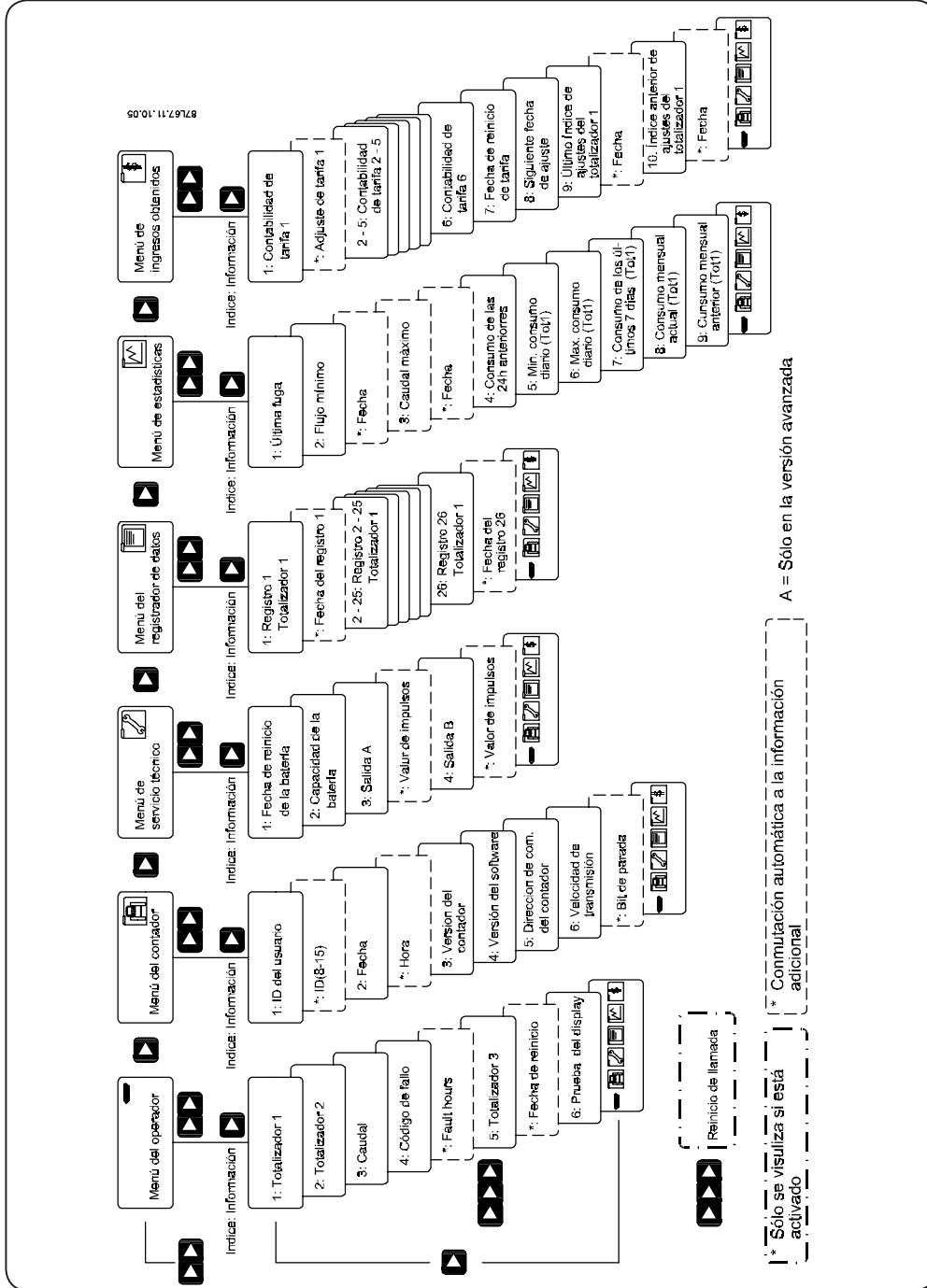

A = Sólo en la versión avanzada

SITRANS F M MAG 8000 & MAG 8000 CT



SIEMENS FLOW INSTRUMENTS AIS

6430 NORDBORG

DENMARK

www.siemens.com/flow

Order no.: A5E01222842

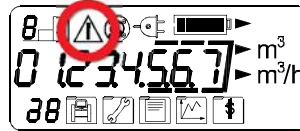

EN Troubleshooting

A triangle with an exclamation mark indicates a fault.

 For more troubleshooting information see CD-ROM.

DE Fehlersuche

Ein Dreieck mit einem Ausrufezeichen weist auf einen Fehler hin.

 Für Angaben zur Fehlersuche beziehen Sie sich auf die CD-ROM.

FR Dépannage

Un triangle clignotant dans l'affichage indiquent une erreur.

 Pour plus de détails sur le dépannage veuillez consulter le CD-ROM.

ES Resolución de problemas

Un triángulo centelleante indicar en la pantalla indican una falla.

 Para más información sobre resolución de problemas, por favor vea el CD ROM.

We have reviewed the contents of this publication to ensure consistency with the hardware and software described. Since variance cannot be precluded entirely, we cannot guarantee full consistency. However, the information in this publication is reviewed regularly and any necessary corrections are included in subsequent editions. Responsibility for suitability and intended use of this instrument rests solely with the user.

Copyright © Siemens AG 08.2007 All Rights Reserved. Technical data subject to change without prior notice.

Wir haben den Inhalt der Druckschrift auf Übereinstimmung mit der beschriebenen Hard- und Software geprüft. Dennoch können Abweichungen nicht ausgeschlossen werden, so dass wir für die vollständige Übereinstimmung keine Gewähr übernehmen. Die Angaben in dieser Druckschrift werden regelmäßig überprüft, notwendige Korrekturen sind in den nachfolgenden Auflagen enthalten. Der Benutzer ist allein verantwortlich für Eignung und Bestimmungszweck dieses Gerätes.

Copyright © Siemens AG 08.2007 All Rights Reserved. Änderungen vorbehalten.

Nous avons vérifié la conformité du contenu du présent document avec le matériel et le logiciel qui y sont décrits. Ne pouvant toutefois exclure toute divergence, nous ne pouvons pas nous porter garants de la conformité intégrale. Si l'usage de ce manuel devait révéler des erreurs, nous en tiendrons compte et apporterons les corrections nécessaires dès la prochaine édition. La responsabilité concernant l'usage approprié et prévu de l'instrument incombe à l'utilisateur.

Copyright © Siemens AG 08.2007 All Rights Reserved. Sous réserve de modifications techniques.

Hemos comprobado la concordancia del contenido de esta publicación con el hardware y el software descritos. Sin embargo, como es imposible excluir desviaciones, no podemos hacernos responsable de la plena concordancia. El contenido de esta publicación se revisa periódicamente; si es necesario, las posibles las correcciones se incluyen en la siguiente edición. La responsabilidad relativa a la conveniencia y al uso propuesto de este instrumento es exclusivamente del usuario.

Copyright © Siemens AG 08.2007 All Rights Reserved. Sujeto a cambios sin previo aviso.

SFIDK.PQ.027.C1.83